

Manual 123 para el uso de la herramienta LPT-Xfast para terminación de los 4 pares en Jacks X-Class de LanPro

LPTXfast_M123_SPB01W



Manual 123 para el uso de la herramienta LPT-Xfast para terminación de los 4 pares en Jacks **X-Class** de LanPro

La herramienta **LPT-Xfast** para la terminación de 4-Pares ha sido diseñada para los Jacks **X-Class** de LanPro.

Este manual 123 lo guiará en su uso para la preparación de terminaciones de calidad.



A Componentes de la herramienta LPT-Xfast

Está compuesta de dos partes, el cabezal y el cuerpo de la herramienta.

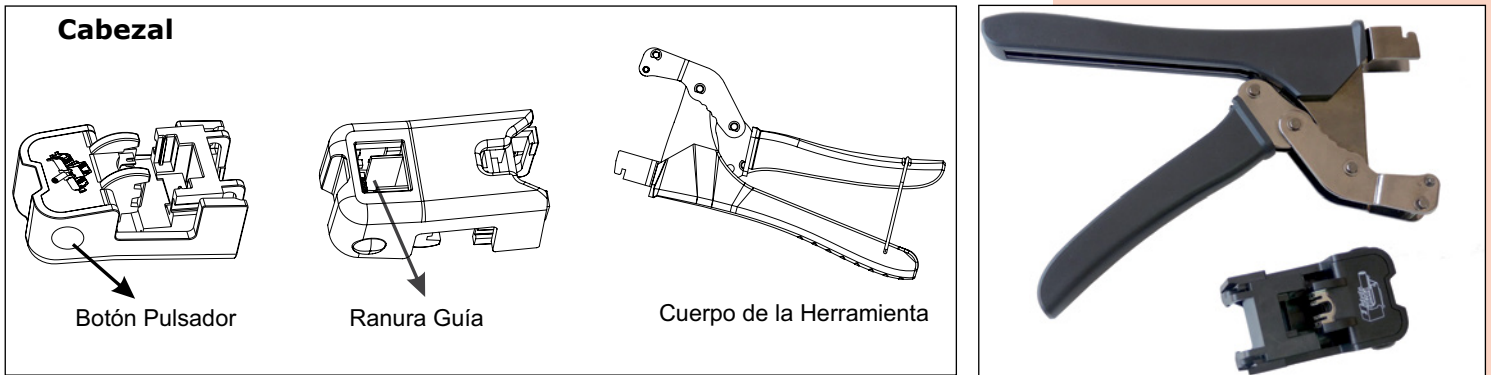

B Cómo ensamblar la herramienta LPT-Xfast antes de su utilización.

1.- Inserte la ranura guía del cabezal de la herramienta.

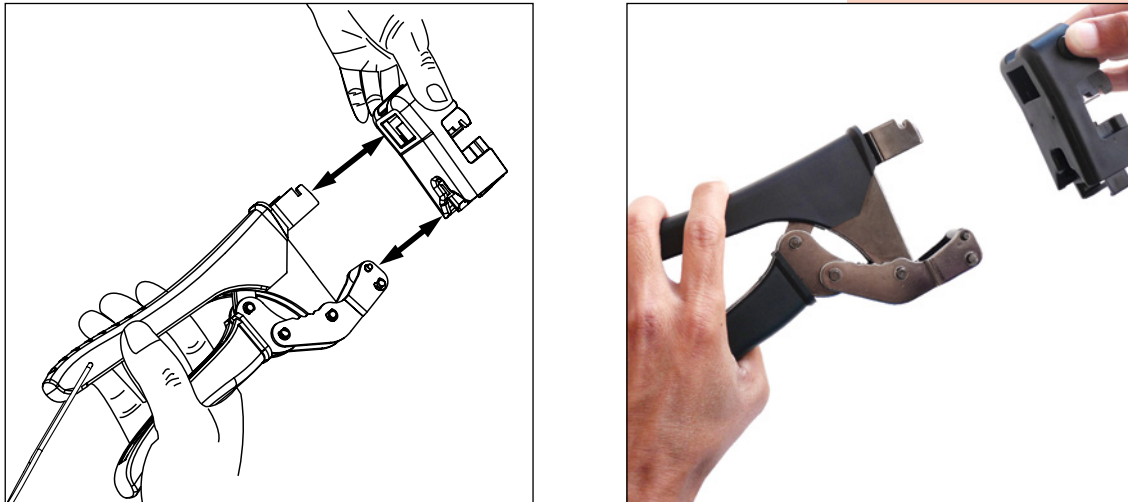

2.- Presione los botones en ambos lados del cabezal mientras empuja el cuerpo de la herramienta contra el cabezal y asegúrelo.

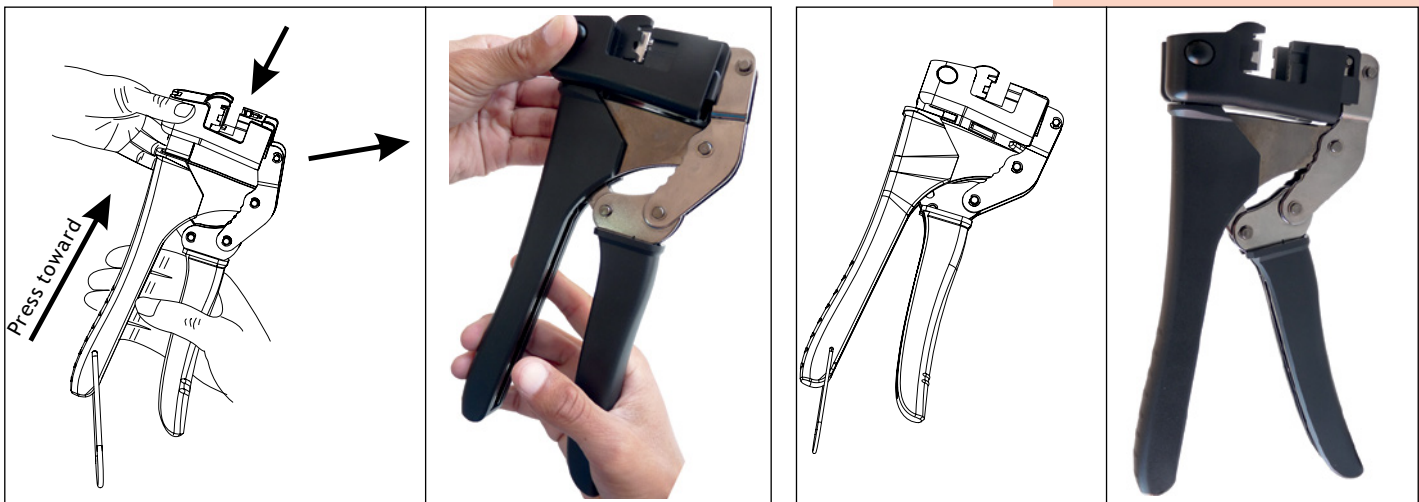

3.- Compruebe que el cabezal quede bien calzado y completamente fijo.

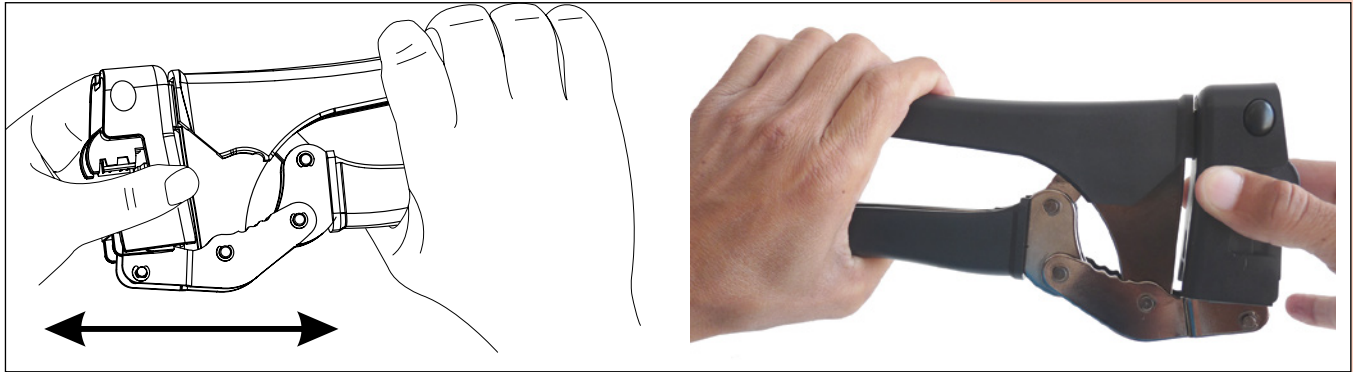

C Precauciones

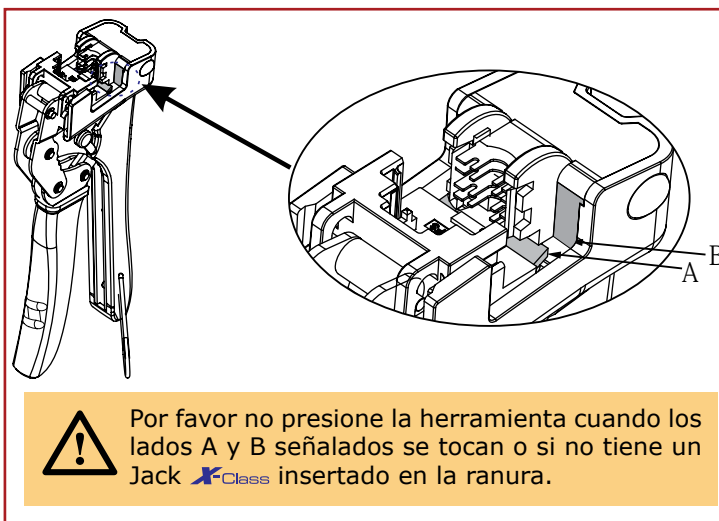
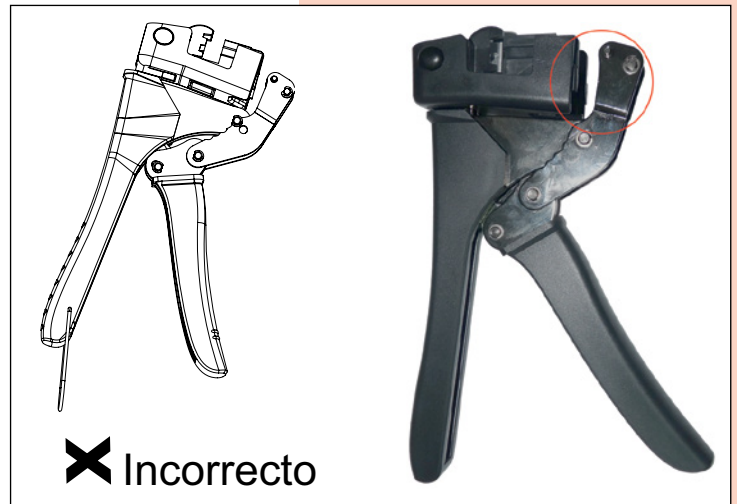
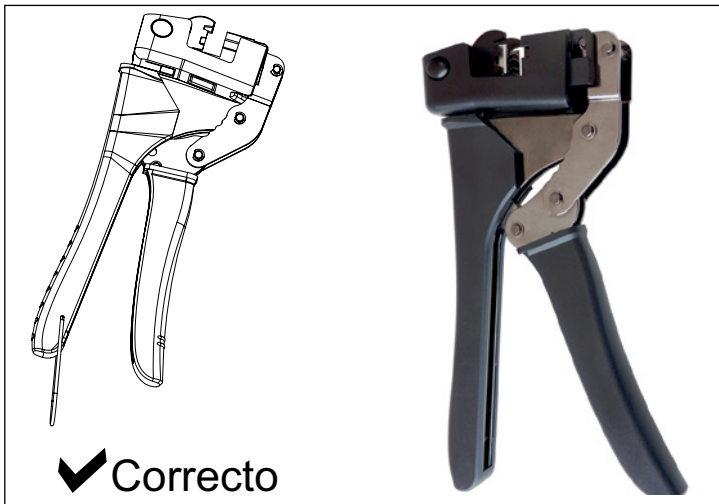

D Terminación

Inserte los conductores debidamente en los terminales de desplazamiento de aislación siguiendo el código de colores apropiado (T568A o T568B).

